

max2300
2013.5

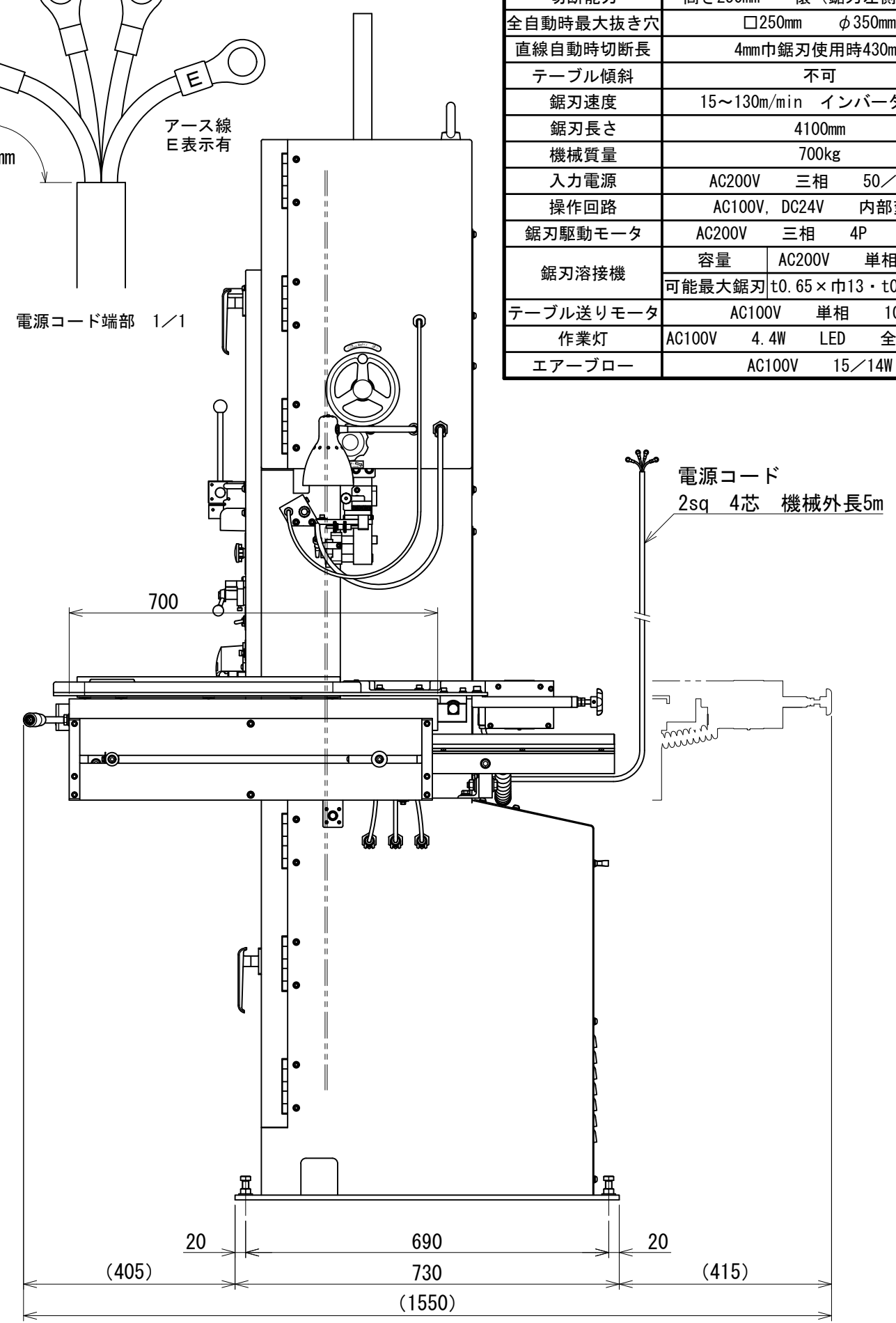

型式	AZ-510G		
切断能力	高さ250mm	懐 (鋸刃左側) 495mm	
全自動時最大抜き穴	□250mm	φ350mm	
直線自動時切断長	4mm巾鋸刃使用時430mm		
テーブル傾斜	不可		
鋸刃速度	15~130m/min インバータ変速		
鋸刃長さ	4100mm		
機械質量	700kg		
入力電源	AC200V	三相	50/60Hz
操作回路	AC100V, DC24V 内部変換		
鋸刃駆動モータ	AC200V	三相	4P 2.2KW
鋸刃溶接機	容量	AC200V	単相 3KVA
	可能最大鋸刃	t0.65×巾13・t0.9×巾9.5	
テーブル送りモータ	AC100V	単相	10W
作業灯	AC100V	4.4W	LED 全光速485lm
エアブロー	AC100V	15/14W	

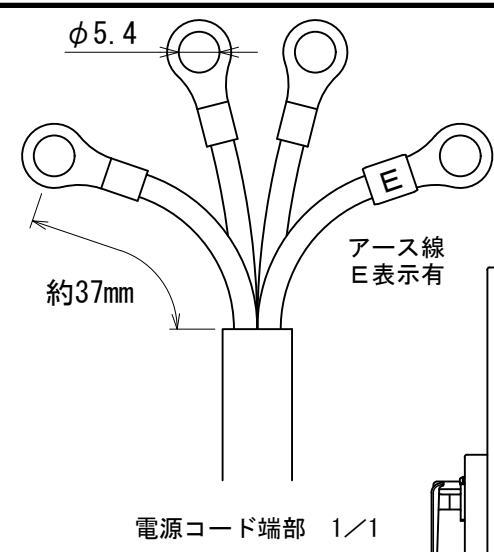
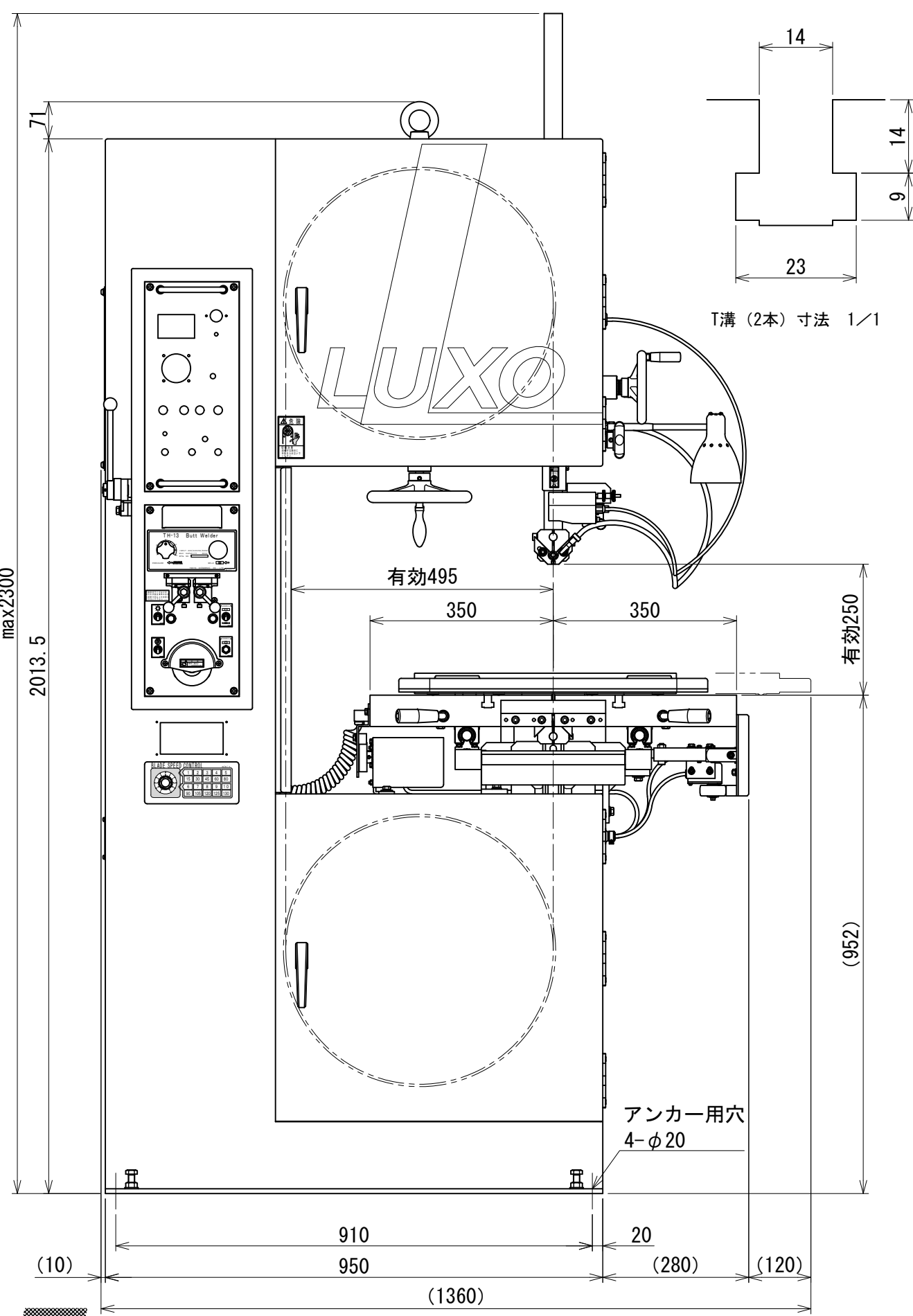