

200V用電源コード端子部 1/1

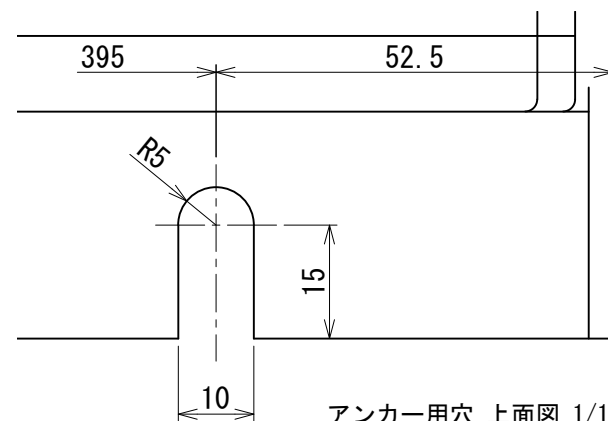

アンカー用穴 上面図 1/1

型式	SU-500	
切断能力	高さ200mm 懐 (鋸刃左側) 500mm	高さ175mm 懐 (鋸刃左側) 595mm
テーブル傾斜	右下がり15°	
鋸刃速度	10~200m/min インバータ変速	
鋸刃長さ	2550mm	
機械質量	120kg	
入力電源 (要二電源)	AC200V 三相 50/60Hz	AC100V 50/60Hz (作業灯用)
鋸刃駆動モータ	AC200V 三相 4P 0.75KW	
鋸刃溶接機	容量	AC200V 单相 2KVA
	可能最大鋸刃	t0.65×巾10・t0.9×巾6
作業灯	AC100V 3.7W LED 全光束440lm	

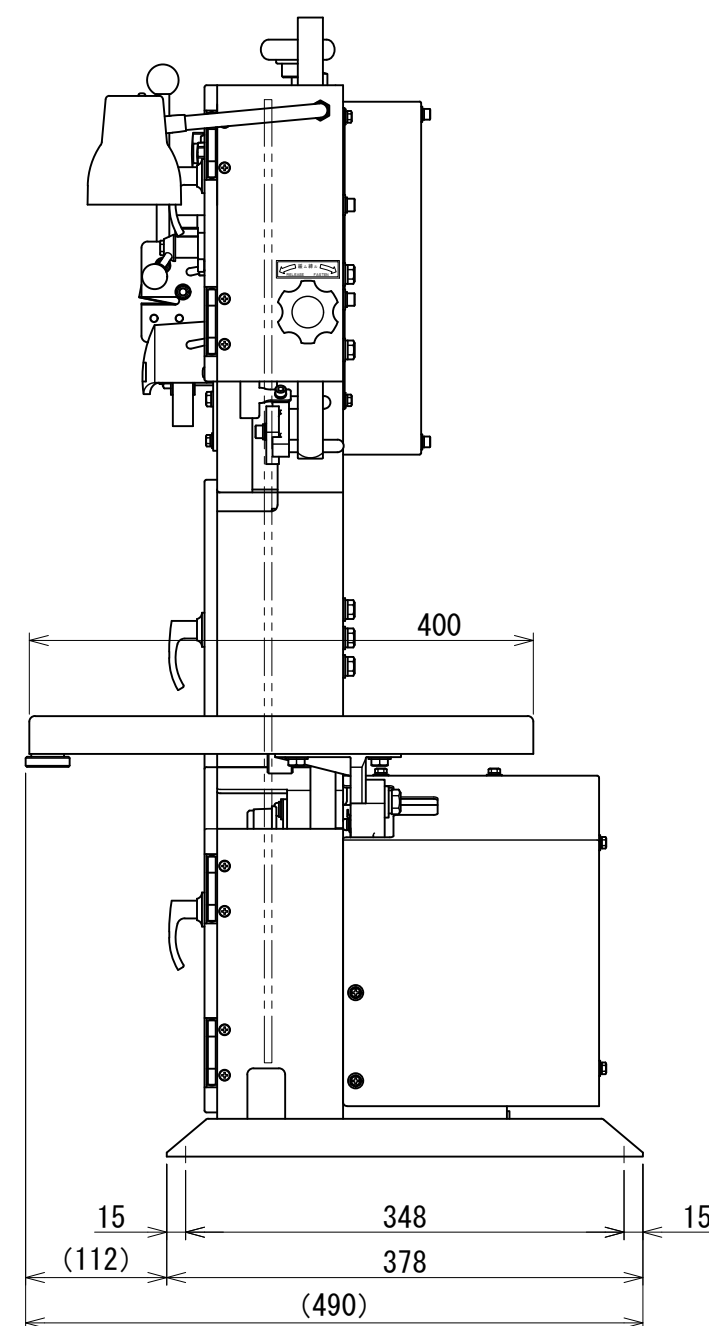
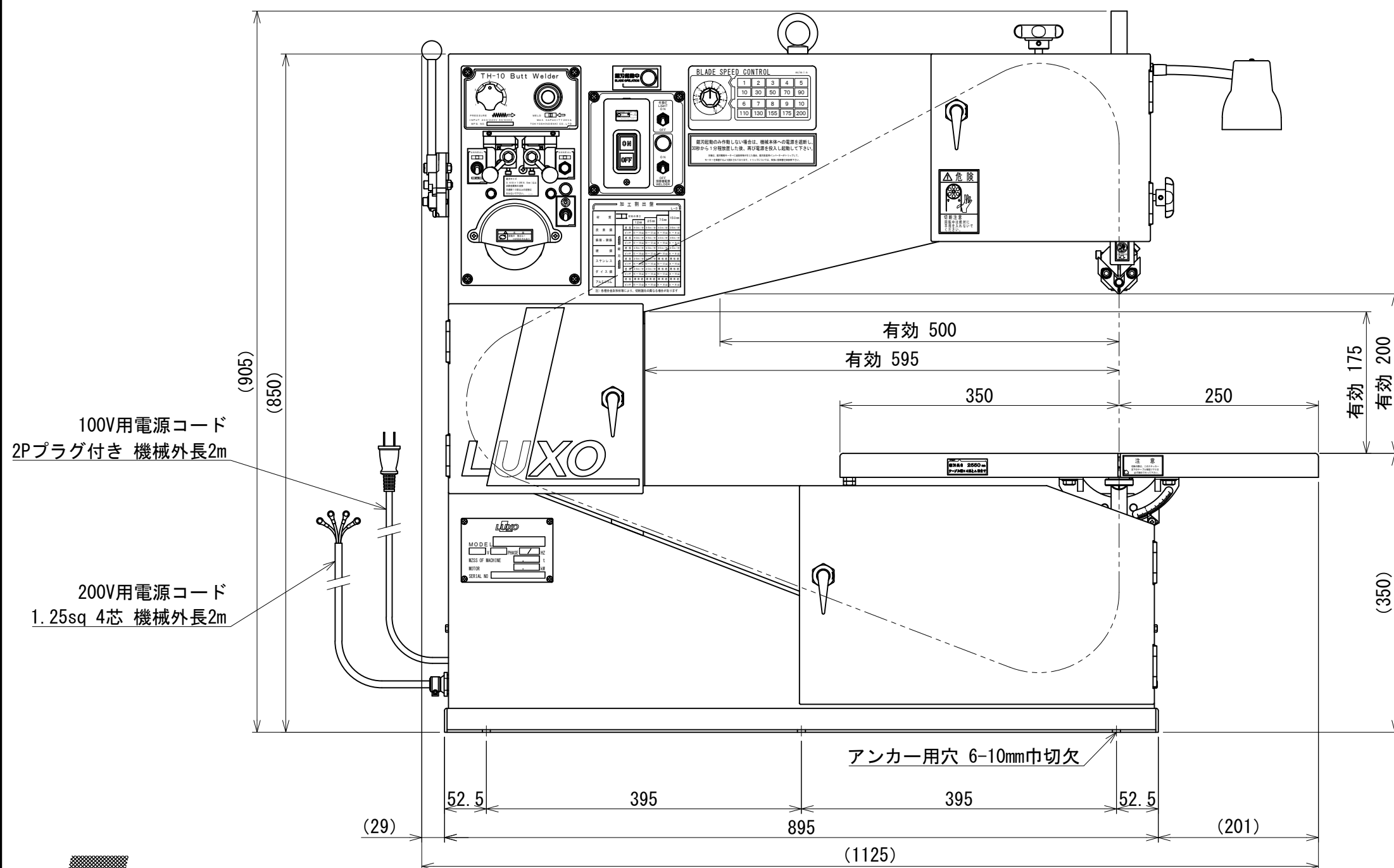

株式会社ラクソー
LUXO CO., LTD.

尺度 SCALE
1/6

製図 DRAW
令和1. 11. 26
朝倉

型式 MACHINE TYPE
SU-500

図名 DRAFTING NAME
全体主要寸法仕様図

図番 DRAFTING No.
19K26-Z01A