

株式会社ラクソー
LUXO CO., LTD.

型式 MACHINE TYPE
SU-500

図名 DRAFTING NAME
部品図

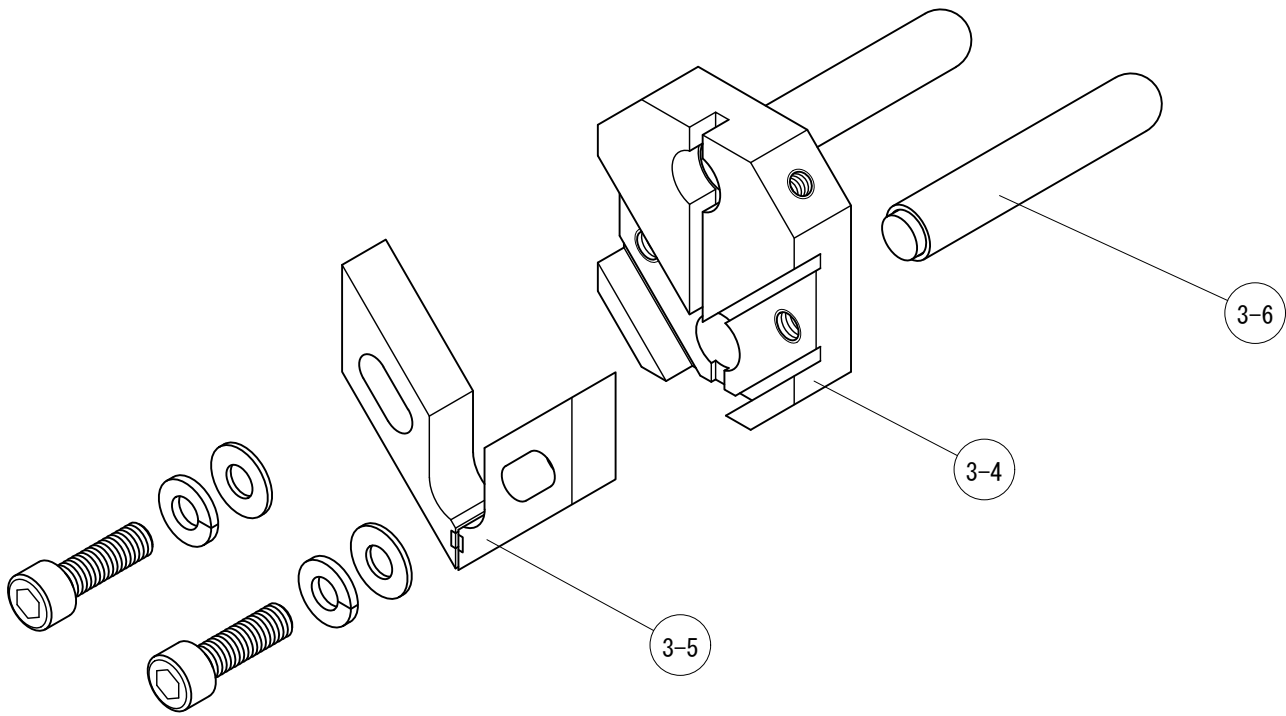

株式会社ラクソー LUXO CO., LTD.	図名 DRAFTING NAME
	ガイド部 部品図

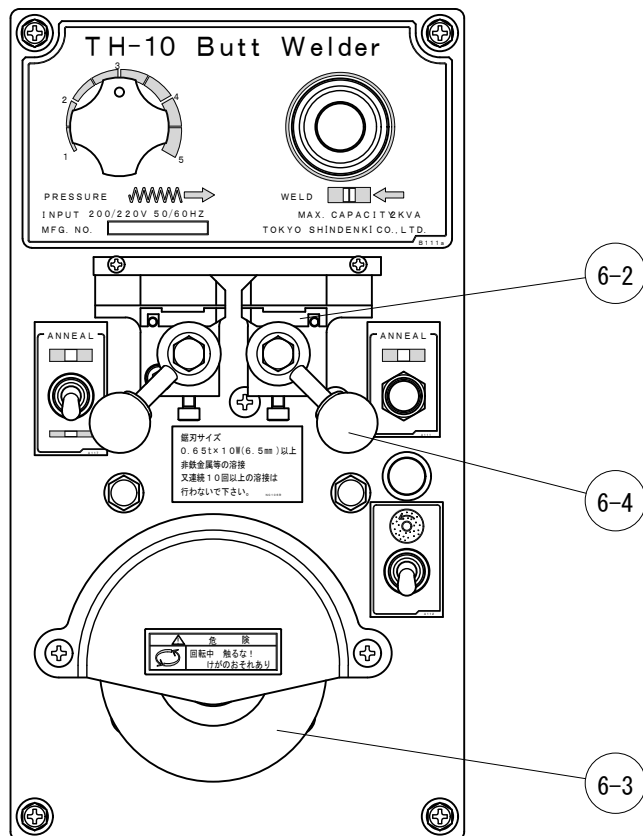

株式会社ラクソー LUXO CO., LTD.	図名 DRAFTING NAME
	溶接機TH-10 部品図

SU-500部品表

No.	部品名	数	備考	No.	部品名	数	備考
0	1 竹ブラシ	1		5	2-b テーブルブラケット	1	B
	2 ブラシ止め金具	1		1	溶接機	1	TH-10
	3 ブラシホルダー	1	出荷:竹ブラシ, ブラシ止め金具付	2	極片	2	S 出荷:左右1組
2	1 モーター	1	0.75kw	6	3 砥石	1	
	2 作業灯	1			4 鋸刃締付ハンドル	2	S 出荷:左右1組
	3-a インバーター	1			5 鋸刃カッター	1	
	3-b ボリューム	1		7	1 原軸	1	
	6-a 起動スイッチ	1			3-a 原軸プーリー	1	
	6-b 作業灯スイッチ	1			4-a 原軸Vベルト	1	RPF3355
6-c 溶接機スイッチ	1		5 中間軸		1		
6-d 溶接機用パイロットランプ	1		7-a 中間軸プーリー	1			
6-e 起動用パイロットランプ	1		8 モータープーリー	1			
3	1 ガイドフレーム	1		9 モーターVベルト	1	RPF3400	
	2 ガイドフレームホルダー	1		10 IPスピンドル	1		
	3 ガイドフレームセットグ リップ	1		8	1 アジャスト	1	
	4 インサートホルダー	1			2 アジャストハンドル	1	
	5 ガイドインサート	2	出荷:2ヶ1組	A	1 アジャストプーリー	1	出荷:ゴムリング 付
	6 上バックガイド	1			2 ゴムリング	3	出荷:3本1組
	7 下部鋸刃ガイド	1			3 ドライブプーリー	1	出荷:ゴムリング 付
	8 下バックガイド	1			4 アイドルプーリー	1	出荷:ゴムリング 付
	9-a ガイドフレーム鋸刃カバー	1					
5	1 テーブル	1					
	2-a テーブルブラケット	1	A				

