

株式会社ラクソー
LUXO CO., LTD.

型式 MACHINE TYPE
L-400

図名 DRAFTING NAME
正面 部品図

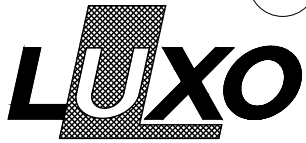
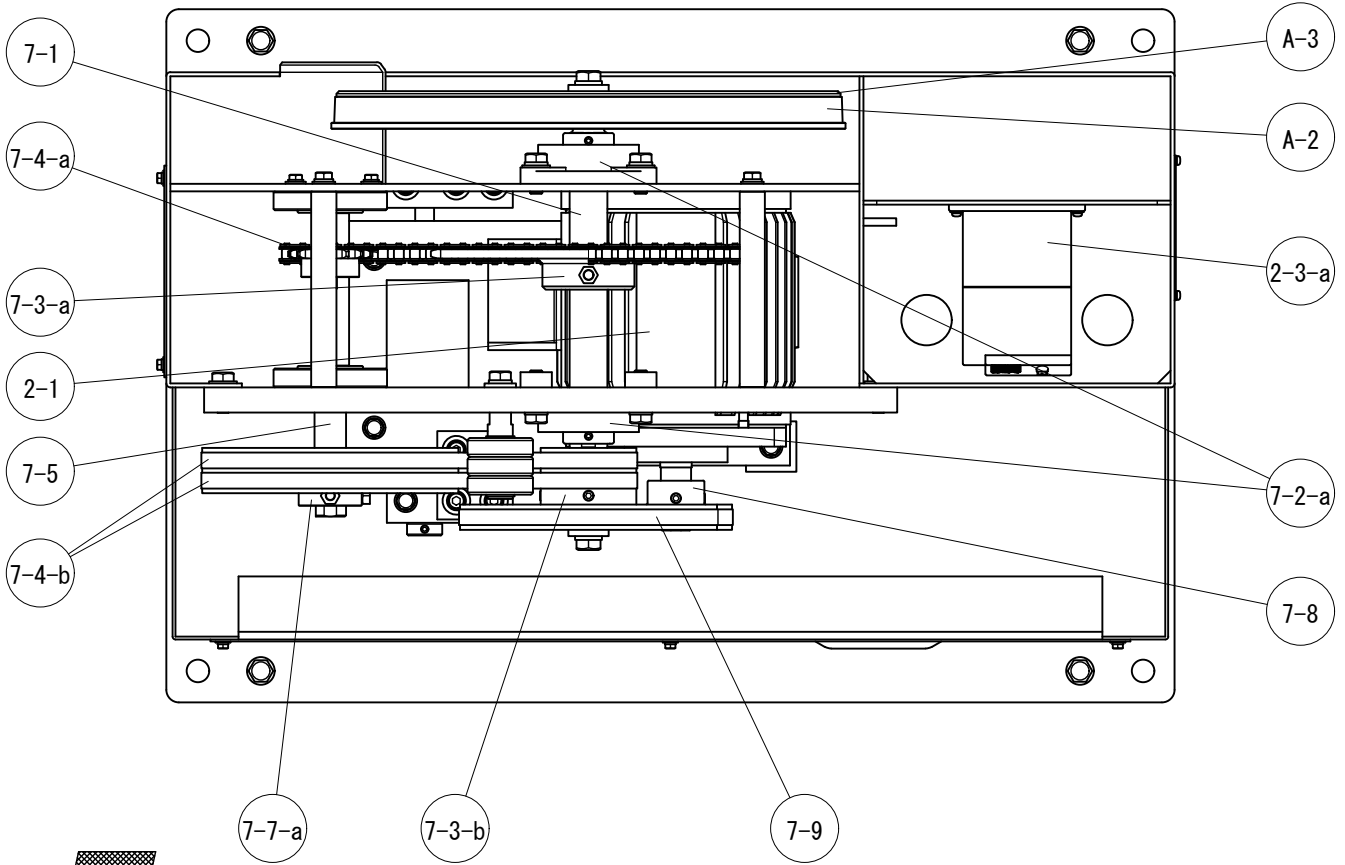

株式会社ラクソー
LUXO CO., LTD.

図名 DRAFTING NAME
駆動部上面 部品図

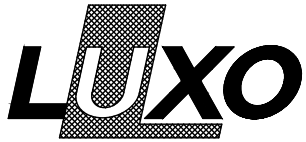
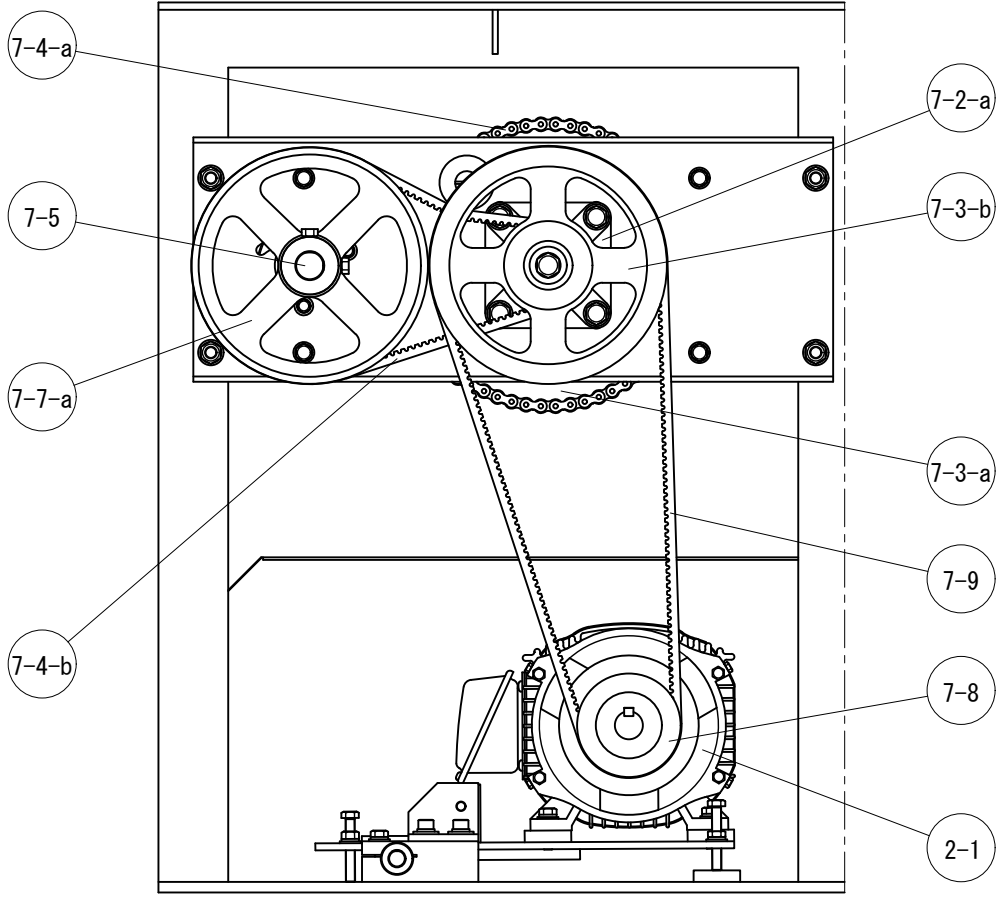

株式会社ラクソー
LUXO CO., LTD.

図名 DRAFTING NAME
駆動部正面 部品図

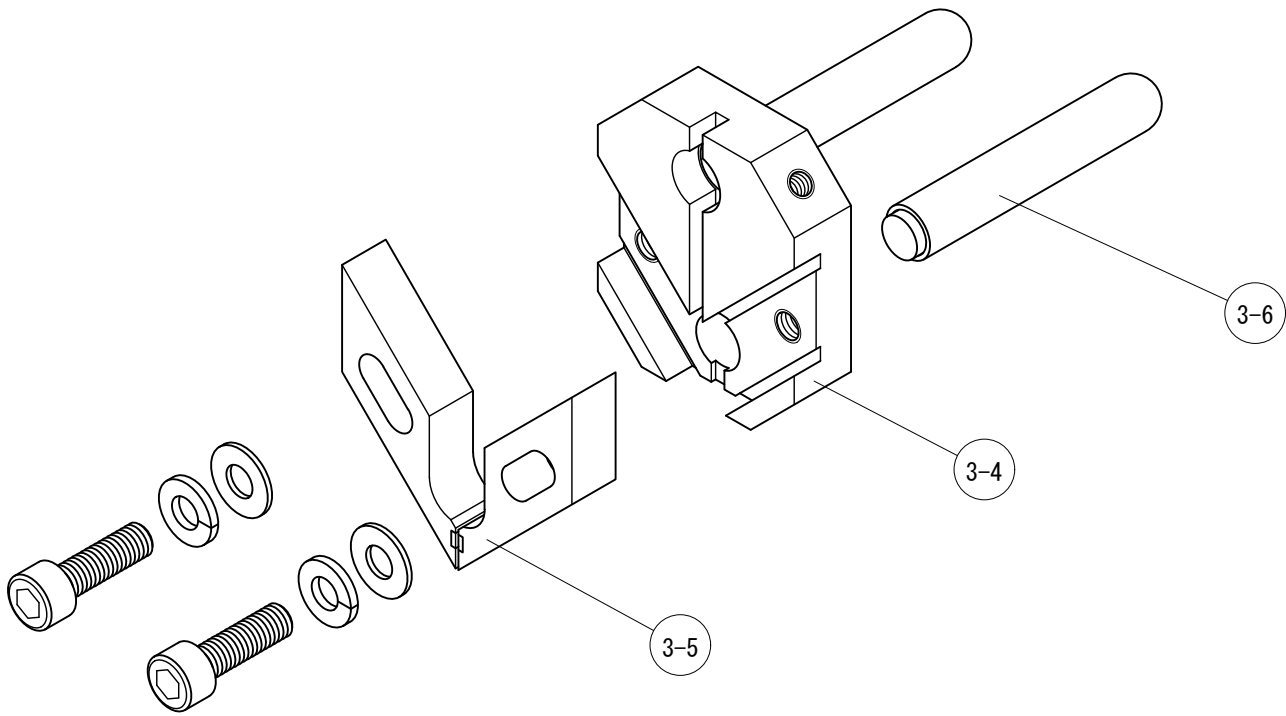

株式会社ラクソー LUXO CO., LTD.	図名 DRAFTING NAME
	ガイド部 部品図

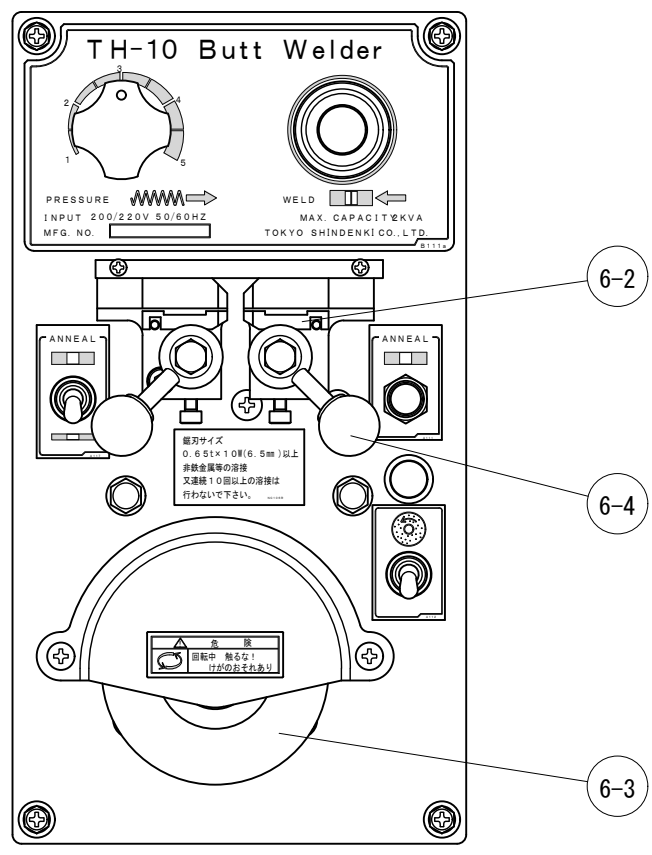

株式会社ラクソー LUXO CO., LTD.	図名 DRAFTING NAME
	溶接機TH-10 部品図

L-400部品表

No.	部品名	数	備考	No.	部品名	数	備考
0	1 竹ブラシ	1		6	5 鋸刃カッター	1	
	2 ブラシ止め金具	1			1 原軸	1	
2	1 モーター	1	1.5kw		2-a 原軸ユニットベアリング	2	UCF206E4
	2 作業灯	1			3-a 原軸スプロケット	1	
	3-a インバーター	1			3-b 原軸Vプーリー	1	
	4 コントローラー	1	L400 & 500		4-a 原軸チェーン	1	RS40-73L
3	1 ガイドフレーム	1		7	4-b 原軸Vベルト	2	RPF3335 出荷:2本1組
	2 ガイドフレームホルダー	1			5 中間軸	1	スプロケット付
	3 ガイドフレームセットグリップ	1			7-a 中間軸Vプーリー	1	
	4 上インサートホルダー	1			8 モータープーリー	1	
	5 ガイドインサート	4	出荷:4ヶ1組		9 モーターVベルト	1	RPF3490
	6 上バックガイド	1		8	1 アジャスト	1	
	7 下インサートホルダー	1			2 アジャストハンドル	1	
	8 下バックガイド	1			1 アジャストプーリー	1	出荷:ゴムリング付
	9-a ガイドフレーム鋸刃カバー	1		A	2 ゴムリング	2	出荷:2本1組
	10 エアーノズル	1			3 ドライブプーリー	1	出荷:ゴムリング付
	11 ガイドスクリュー	1	引き上げ修理対応				
4	1 ポンプ	1					
5	1 テーブル	1					
6	1 溶接機	1	TH-10				
	2 極片	2	S 出荷:左右1組				
	3 砥石	1					
	4 鋸刃締付ハンドル	2	S 出荷:左右1組				

