

株式会社ラクソー
LUXO CO., LTD.

型式 MACHINE TYPE

FWS-810

図名 DRAFTING NAME

正面 部品図

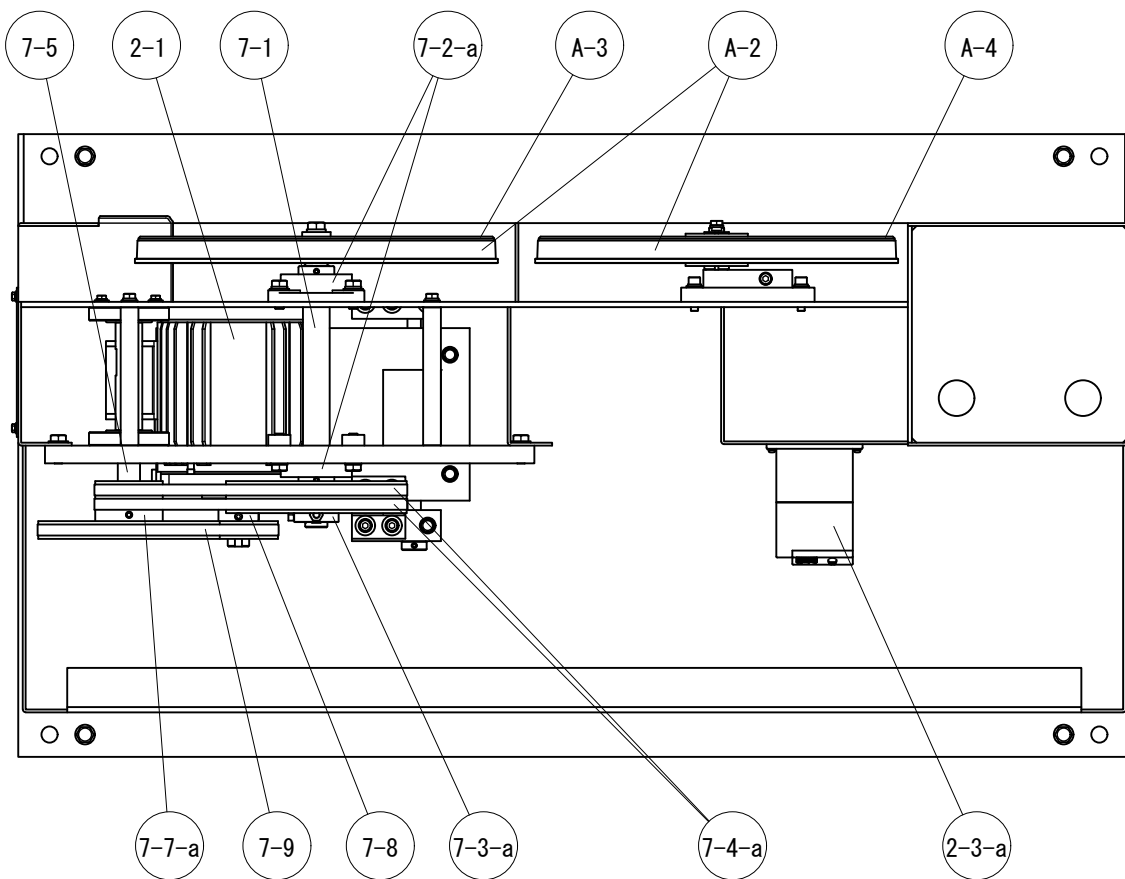

LUXO

株式会社ラクソー
LUXO CO., LTD.

図名 DRAFTING NAME

駆動部上面 部品図

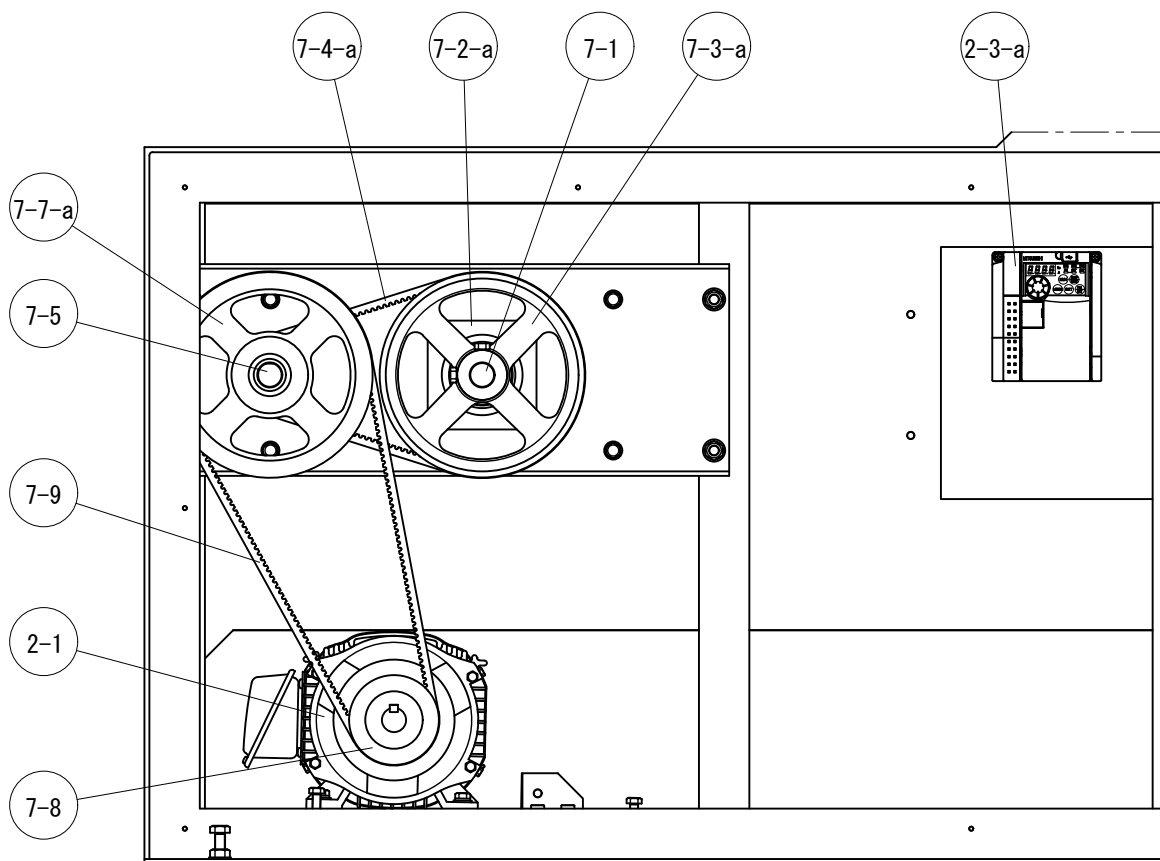

LUXO

株式会社ラクソー
LUXO CO., LTD.

図名 DRAFTING NAME

駆動部正面 部品図

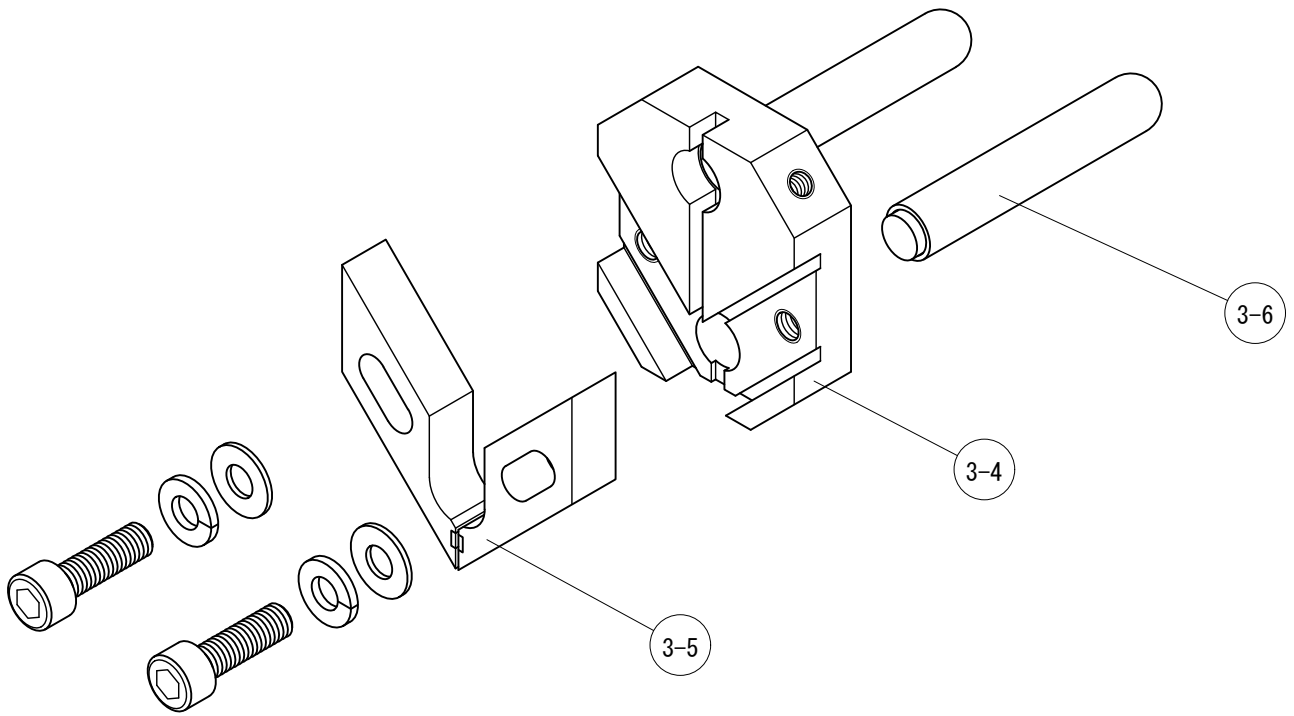

株式会社ラクソー
LUXO CO., LTD.

図名 DRAFTING NAME
ガイド部 部品図

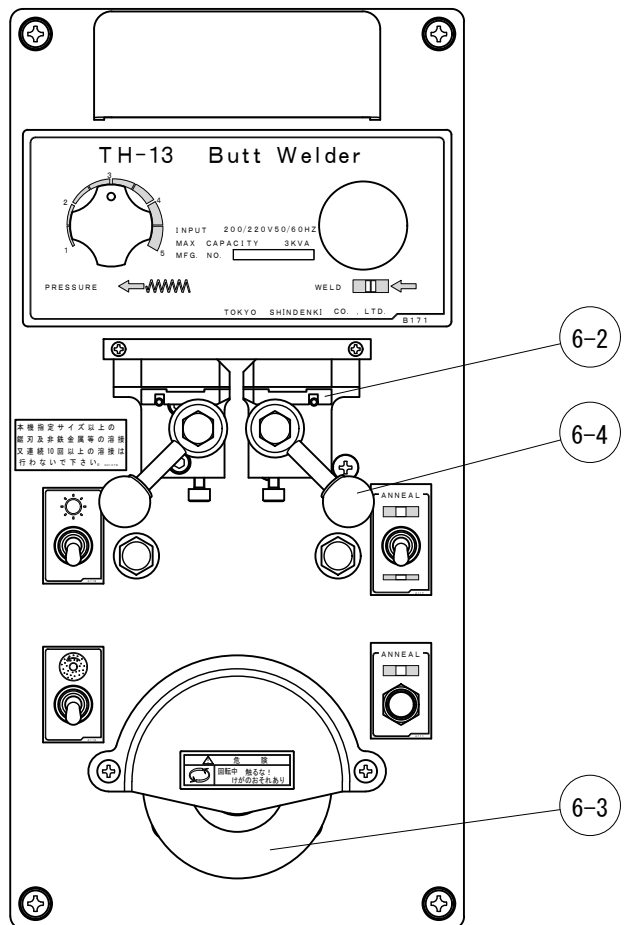

株式会社ラクソー
LUXO CO., LTD.

図名 DRAFTING NAME
溶接機TH-13 部品図

FWS-810部品表

No.	部品名	数	備考	No.	部品名	数	備考
0	1 竹ブラシ	1		7	9 モーターVベルト	1	RPF3460
	2 ブラシ止め金具	1			8	1 アジャスト	1
2	1 モーター	1	1.5kw	A		2 アジャストハンドル	1
	3-a インバーター	1			1 アジャストプーリー	1	出荷:ゴムリング付
	4 コントローラー	1	L400&500		2 ゴムリング	4	出荷:4本1組
3	1 ガイドフレーム	1		3 ドライブプーリー	1	出荷:ゴムリング付	
	2 ガイドフレームホルダー	1		4 アイドルプーリー	2	出荷:ゴムリング付	
	3 ガイドフレームセットグリッ	1					
	4 上インサートホルダー	1					
	5 ガイドインサート	4	出荷:4ヶ1組				
	6 上バックガイド	1					
	7 下インサートホルダー	1					
	8 下バックガイド	1					
	9-a ガイドフレーム鋸刃カバー	1					
	11 ガイドスクリュー	1	引き上げ修理対応				
	5	1 テーブル	1				
7	1 原軸	1					
	2-a 原軸ユニットベアリング	2	UCF206E4				
	3-a 原軸プーリー	1					
	4-a 原軸Vベルト	2	RPF3335 出荷:2本1組				
	5 中間軸	1					
	7-a 中間軸Vプーリー	1					
	8 モータープーリー	1					

